



**ACTA DE LA JUNTA DE GOVERN LOCAL**

Ref. MMV/vmv

NÚM.: 19/2017

DATA: 24/07/2017

SESSIÓ: Ordinària

LLOC: Sala de Junes

HORA: 19.30 h

EXP. 851/2017

**Assistents:**

**President:**

Joan Moisès Reverté

**Membres Junta de Govern Local:**

David Capitan Cano

Elena Tobias Bellés

Isa Castell Solà

Fernando Bel Vidal

**Convidats:**

Laia Sanz Masclans

Pau Garcia Bel

**S'excusen:**

Alma Gimeno Blas

**Secretari que dóna fe de l'acte:**

Míriam Muñoz , secretària-interventora accidental

Abans de començar amb l'ordre del dia l'alcalde posa en consideració de la resta de membres de l'Equip de Govern la inclusió d'un punt que per raons de terminis s'hauria d'incloure en l'ordre del dia de la Junta de Govern:

1) Compra de barreres asimètriques de formigó de tipus New-Jersey (Exp. 874/2017)

Els assistents estan a favor d'incloure aquest punt en l'ordre del dia de la Junta que quedaria de la següent manera:

**ORDRE DEL DIA**

Aprovació acta de la sessió anterior de data 13/07/2017 (Exp. 823/2017).

**04 OBRES, SERVEIS I CONTRACTACIÓ**

19/04/01 Devolució de la garantia definitiva d'un contracte d'obres. Conservació i manteniment de carrers 2015. Grup Romero Polo (Exp. 789/2017)



## Ajuntament de la Sénia

19/04/02 Contracte menor d'assegurança Bous, Cavalls i Burros. Festes Majors 2017 (Exp. 575/2017).

19/04/03 Aprovació de projecte d'obres locals. Projecte executiu ampliació i millora de la xarxa d'aigües pluvials i residuals de diversos carrers. PEXI 2017 (Exp. 863/2017).

### **05 SERVEIS MUNICIPALS**

19/05/01 Compra de barreres asimètriques de formigó tipus New-Jersey (Exp. 874/2017)

### **06 CULTURA**

19/06/01 Cinema a la Fresca 2017. (Exp. 857/2017)

### **09 DINAMITZACIÓ ECONÒMICA, EMPRESA I OCUPACIÓ**

19/09/01 Aprovació pla de treball i sol·licitud pròrroga AODL 2017-2018 (Exp. 833/2017)

### **11 SERVEIS SOCIALS**

19/11/01 Conveni amb la Fundació "La Caixa" pel projecte social "PAGS – La Sénia 2017" (Exp. 215/2017).

19/11/02 Quota anual Fons Català de Cooperació al Desenvolupament. Exercici 2017 (Exp. 867/2017)

### **DESENVOLUPAMENT DE LA SESSIÓ I ACORDS:**

#### **APROVACIÓ ACTA DE LA SESSIÓ ANTERIOR DE DATA 13 DE JULIOL DE 2017 (EXP. 823/2017)**

Es pregunta als assistents si volen formular observacions al contingut de l'esborrany de l'acta de Junta de Govern de la sessió de data 13 de juliol de 2017 que ha estat repartida entre els regidors i regidores, conjuntament amb la convocatòria.

L'acta queda aprovada per unanimitat ja que els regidors i regidores no s'han manifestat negativament ni s'han fet observacions al contingut de la mateixa.



**04 OBRES, SERVEIS I CONTRACTACIÓ**

**\*19/04/01 Devolució de la garantia definitiva d'un contracte d'obres. Conservació i manteniment de carrers 2015. Grup Romero Polo (Exp. 789/2017)**

Atesa la sol·licitud formulada per JOSE ANTONIO ROMERO POLO, SAU, adjudicatari del contracte d'obres de de Manteniment i reparació de carrers amb aglomerat asfàltic, any 2015, per la qual se sol·licitava que davant el compliment del termini de garantia es procedeixi a la devolució de la mateixa, presentada mitjançant aval bancari.

Atès que els Serveis Tècnics de l'ajuntament van emetre informe, en què s'informava sobre el compliment del contracte i s'efectuava la corresponent proposta de devolució de l'aval o fiança dipositada com a garantia d'obra.

Atès que es va emetre Informe-Proposta de Secretaria en relació amb el procediment a seguir i la legislació aplicable.

Examinada la documentació que l'acompanya, i de conformitat amb la Disposició Addicional Segona del Text refós de la Llei de Contractes del Sector Públic, aprovat pel Reial decret Legislatiu 3/2011, de 14 de novembre,

**Pel fins aquí exposat, la Junta de Govern Local acorda:**

**PRIMER.** Aprovar la devolució de la garantia definitiva presentada mitjançant aval bancari de Caixabank, SA (núm. de registre 9340.03.1852053-93), per l'import de 3.030.38 € a l'empresa JOSE ANTONIO ROMERO POLO S.A.U., adjudicatari del contracte d'obres de Manteniment i reparació de carrers amb aglomerat asfàltic, any 2015.

**SEGON.** Notificar aquest acord a l'interessat, amb indicació dels recursos pertinents.



## Ajuntament de la Sénia

### \*19/04/02 Contracte menor d'assegurança Bous, Cavalls i Burros. Festes Majors 2017 (Exp. 575/2017).

Atès que mitjançant provisió d'Alcaldia, es va acreditar la necessitat d'aquest Ajuntament de contractar una pòlissa d'assegurança consistent en assegurança d'accidents per als actes taurins i les curses de cavalls i burros de les Festes Majors 2017 el preu de la qual ascendeix a la quantitat de 2.283,12€

Atès que es va emetre informe d'Intervenció, en què s'acreditava l'existència de crèdit suficient i adequat per finançar la despesa que comporta la celebració del contracte; i es va emetre informe sobre el percentatge que suposa la contractació en relació amb els recursos ordinaris del pressupost vigent, als efectes de determinar l'òrgan competent per contractar.

Atès que es va emetre Informe-Proposta de Secretaria sobre la legislació aplicable i el procediment a seguir.

Atès que es van demanar pressupostos a diferents empreses, d'acord amb el següent detall:

	BOUS	CAVALLS I BURROS	IMPORT TOTAL
<b>HELIOS ASSEGUANCES</b>	<p>Capitals assegurats:</p> <ul style="list-style-type: none"><li>Mort = 12.000,00 €</li><li>Invalidesa permanent absoluts fins 24.000,00 €</li><li>Màxim per sinistre = 120.000 €</li><li>Assistència sanitària il·limitada</li></ul> <p>IMPORT TOTAL = 1.529,12€</p>	<p>Capitals assegurats:</p> <ul style="list-style-type: none"><li>Assegurats: 100 persones</li><li>Mort = 12.000,00 €</li><li>Per invalidesa permanent absoluta fins 24.000,00 €</li><li>Assistència sanitària il·limitada</li><li>Inclusió clàusules:<ul style="list-style-type: none"><li>Traslats per assistència sanitària.</li><li>Cirurgia estàtica reparadora</li></ul></li></ul> <p>IMPORT TOTAL = 754,00 €</p>	<p>1.529,12 + 754,00 =</p> <p><b>2.283,12 €</b></p>
<b>SEÑIA ASSESSORIA INTEGRAL, S.L.</b>	<p>Capitals assegurats:</p> <ul style="list-style-type: none"><li>Mort = 12.000,00 €</li><li>Invalidesa permanent absoluts fins 24.000,00 €</li><li>Màxim per sinistre = 120.000 €</li><li>Assistència sanitària il·limitada</li></ul> <p>IMPORT TOTAL = 1.599,00€</p>	<p>Capitals assegurats:</p> <ul style="list-style-type: none"><li>Assegurats: 100 persones</li><li>Mort = 12.000,00 €</li><li>Per invalidesa permanent absoluta fins 24.000,00 €</li><li>Assistència sanitària il·limitada</li><li>Inclusió clàusules:<ul style="list-style-type: none"><li>Traslats per assistència sanitària.</li><li>Cirurgia estàtica reparadora</li></ul></li></ul> <p>IMPORT TOTAL = 799,00 €</p>	<p>1.599,00 + 799,00 =</p> <p><b>2.398 €</b></p>
<b>ALFONSO ALMANSA ASSEGUANCES</b>	<p>Capitals assegurats:</p> <ul style="list-style-type: none"><li>Mort = 12.000,00 €</li><li>Invalidesa permanent absoluts fins 24.000,00 €</li><li>Màxim per sinistre = 120.000 €</li><li>Assistència sanitària il·limitada</li></ul> <p>IMPORT TOTAL = 1.724,72€</p>	<p>Capitals assegurats:</p> <ul style="list-style-type: none"><li>Assegurats: 100 persones</li><li>Mort = 12.000,00 €</li><li>Per invalidesa permanent absoluta fins 24.000,00 €</li><li>Assistència sanitària il·limitada</li><li>Inclusió clàusules:<ul style="list-style-type: none"><li>Traslats per assistència sanitària.</li><li>Cirurgia estàtica reparadora</li></ul></li></ul> <p>IMPORT TOTAL = 850,04 €</p>	<p>1.724,72 + 850,04 =</p> <p><b>2.574,76 €</b></p>

Examinada la documentació que l'acompanya, atès l'informe de Secretaria, i de conformitat amb allò que estableix la disposició addicional segona del text refós de la Llei de contractes del sector públic, aprovat pel Reial decret legislatiu 3/2011, de 14 de novembre.



## Ajuntament de la Sénia

**Pel fins aquí exposat, la Junta de Govern Local acorda:**

**PRIMER.** Portar a terme la contractació de la pòlissa d'assegurança consistent en l'assegurança d'accidents per als actes taurins i les curses de cavalls i burros de les Festes Majors 2017 mitjançant el procediment del contracte menor, amb el contractista Gemma Ferré Palau (Helios Assegurances), per un import total de 2.283,12€.

**SEGON.** L'objecte del present contracte és: Assegurança d'accidents per als actes taurins i les curses de cavalls i burros de les Festes Majors 2017.

**TERCER.** Aprovar la despesa corresponent a la prestació del servei assegurança d'accidents per als actes taurins i les curses de cavalls i burros de les Festes Majors 2017 amb càrrec a la aplicació 33822619 del Pressupost vigent.

**QUART.** En tot cas, la factura haurà de contenir les següents esments:

- a) Que l'òrgan de contractació és La Junta de Govern per delegació de l'Alcalde.
- b) Que el codi DIR3 és L01430445.

**CINQUÈ.** Una vegada realitzada la prestació, incorporar la factura i tramitar el pagament si procedeix.

**SISÈ.** Notificar la resolució a l'adjudicatari en el termini de deu dies a partir de la data de la signatura de la Resolució.



## Ajuntament de la Sénia

### **\*19/04/03 Aprovació de projecte d'obres locals. Projecte executiu ampliació i millora de la xarxa d'aigües pluvials i residuals de diversos carrers. PEXI 2017 (Exp. 863/2017).**

En data 31 de gener de 2017 es van publicar al BOPT n<sup>o</sup>21 les bases reguladores del programa específic d'obres per a la millora de xarxes bàsiques municipals i del programa de modernització d'equipaments informàtics per a garantir l'administració electrònica (PEXI). Un dels programes d'aquesta subvenció és el de millora de xarxes bàsiques municipals (abastament, sanejament i enllumenat públic). L'ajuntament de la Sénia vol demanar l'ajut per al projecte executiu d'ampliació i millora de la xarxa d'aigües pluvials i residuals. Es tracta d'un projecte d'ampliació i millora de la xarxa d'aigües pluvials i residuals de diversos carrers del municipi (carrer Pompeu Fabra i la seva connexió amb els carrers Balmes Soli el nucli antic del municipi).

En concret, amb aquest projecte es pretén millorar i ampliar la xarxa d'aigües pluvials i residuals del carrer Pompeu Fabra, de forma que es completi la xarxa separativa del sector oest del municipi, amb el que es permetrà unir la xarxa separativa existent del casc antic del municipi amb la xarxa separativa del carrer Castelló i des d'aquí evacuar al medi, evitant així abocar l'aigua d'origen pluvial al clavegueram unitari (i col·lapsar-lo com passa actualment)

També es vol connectar la xarxa del carrer del Sol i el Balmes (allargant la xarxa de residuals i pluvials, creant uns sobreeixidors). Amb aquesta nova línia s'intentaran resoldre els problemes d'inundabilitat que pateixen, causats de l'antiguitat de la xarxa a la que connecten.

Per part de l'enginyer de Camins, Canals i Ports, Javier Roig Prades, es va redactar i lliurar el corresponent projecte tècnic, amb un import de 39.290,12 euros i 8.250,93 euros d'IVA, és a dir un total de 47.541,05 euros (IVA inclòs).

Amb data 27 d'abril, la Junta de Govern Local va aprovar la sol·licitud de subvenció a la Diputació de Tarragona i presentar-la d'acord amb les bases establertes i d'acord amb les següents característiques:

Línia de subvenció: PEXI

- Programa d'obres per a la millora de xarxes bàsiques municipals
- Actuació: Projecte executiu d'ampliació i millora de la xarxa d'aigües pluvials i residuals,
- Import de l'actuació: 47.541,05€
- Import subvenció sol·licitada: 45.164€

La previsió del finançament és la següent:

<u>PREVISIÓ DEL FINANÇAMENT</u>	Import
Descripció del finançament	
Recursos propis	2.377,06 €
Subvenció de la Diputació de Tarragona	45.164,00 €
Import total	47.541,05 €
Import de la subvenció sol·licitada	45.164,00€



## Ajuntament de la Sènia

Per tant i prèviament a la contractació, procedeix l'aprovació del projecte tècnic corresponent.

Atès que es va emetre informe per secretaria sobre la legislació aplicable i el procediment a seguir, en el qual es considerava que la motivació de la necessitat del projecte resulta suficient.

**Pel fins aquí exposat, la Junta de Govern Local acorda:**

**PRIMER.** Aprovar inicialment el "Projecte executiu d'ampliació i millora de la xarxa d'aigües pluvials i residuals al carrer Pompeu Fabra i connexió amb carrer Balmes, Sol i casc antic", amb el benentès que si durant el període d'informació pública no es presenten al·legacions quedarà definitivament aprovat sense necessitat de posterior acord.

**SEGON.** Sotmetre el projecte d'obres a tràmit d'informació pública pel període de 30 dies



**05 SERVEIS MUNICIPALS**

**\*19/05/01 Compra de barreres asimètriques de formigó tipus New-Jersey (Exp. 874/2017)**

Justificació/Concepte:

Es vol obrir al trànsit peatonal i rodat del carrer Vicent Celma (entre el carrer Mar i Barcelona). S'obrirà la part cedida (mig carrer) està cedit mig carrer i el desnivell que hi ha entre aquesta part i el terreny natural es d'uns quatre metres i que no estarà il·luminat, s'ha de protegir als usuaris contra el risc de caiguda.

La millor opció és la instal·lació de barreres de formigó tipus New-Jersey, que s'utilitzen de forma habitual en les obres viàries. Tenen l'avantatge de que són fàcils d'instal·lar, proporcionen una bona protecció i són reutilitzables.

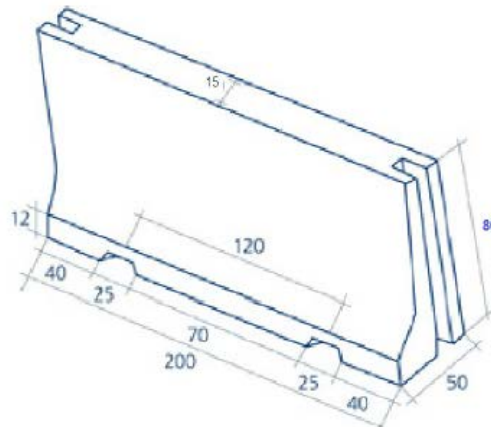

PESO : 1 000 kg/ud

**ESTAT ACTUAL**

S'ha demanat preu a 3 empreses subministradores per a 50 metres lineals amb els ports pagats fins a destinació.

S'ha demanat pressupost a 3 empreses subministradores:

	PREU (SENSE IVA)
REPRESENTACIONES GADEA C.B.	1.700 euros
GLS CONSORCIO DEL HORMIGON SLU	1.430 euros
PREFABRICADOS ALBERDI	3.200 euros

S'adjunta pressupost amb els preus unitaris de cada element



## Ajuntament de la Sénia

Les actuacions ofertades per GLS CONSORCIO DEL HORMIGÓN SLU (50 M.L. de barrera asimétrica de formigó tipus New Jersey amb ports ), és el més avantatjós econòmicament i ascendeix a 1.430 Euros (sense IVA) + 300,3 Euros d'IVA, que fan un total de **1.730,3 Euros**. Aquest import, anirà associat a la partida INFRAESTRUCT. I BÉNS NATURALS.- CARRERS 1532.210.00.

**Pel fins aquí exposat, la Junta de Govern Local acorda:**

**Primer.-** Adquisició de 50 metres lineals de barreres de formigó asimètriques tipus New Jersey de 0,8 metres d'alçada, per un import de 1.430 Euros (sense IVA) + 300,3 Euros d'IVA, que fan un total de **1.730,3 Euros** a l'empresa GLS CONSORCIO DEL HORMIGÓN SLU

**Segon.-** Aprovar la despesa en càrrec a la **partida pressupostària 1532.210.00**



**06 CULTURA**

**\*19/06/01 Cinema a la Fresca 2017 (Exp. 857/2017)**

Justificació/Concepte:

Donat l'èxit dels darrers anys, en l'època d'estiu es realitza el cinema a la fresca a la plaça Major. Enguany, s'ha organitzat un cicle de cinema a la fresca amb la següent programació:

- Divendres 28 de juliol a les 22h: "DEL REVÉS (INSIDE OUT)"
- Divendres 4 d'agost a les 22h: "CAPITAN AMERICA:CIVIL WAR"
- Divendres 11 d'agost a les 22 h: "EL LIBRO DE LA SELVA"

Per a l'organització del cinema és necessari contractar els drets d'emissió que, segons el pressupost de la Federació Catalana de Cineclubs és de 648 € (+ 21% d'IVA = 784,08 €)

D'altra banda, es busca a diverses empreses dedicades a la venda de DVD's mitjançant Internet, i la més idònia és Espasa Calpe SA (CIF: A-59913509), disposant dels millors preus i permetent-nos el pagament a contra reembors de les pel·lícules adquirides, despesa que ascendeix a un màxim de 50 € (amb despeses d'enviament i IVA incloses)

**Pel fins aquí exposat, la Junta de Govern Local acorda:**

- 1.- Aprovar l'organització del cinema a la fresca i les pel·lícules que es detallen a la programació.
- 2.- Aprovar la despesa segons el pressupost de la Federació Catalana de Cineclubs, de 648 € (+ 21% d'IVA = 784,08 €)
- 3.- Aprovar la despesa segons el pressupost d'Espasa Calpe SA (CIF:A-59913509) d'un màxim de 50 € (amb despeses d'enviament i IVA incloses), complint amb el pagament a contra reembors.
- 4.- Carregar les despeses a la partida pressupostària 334.226.08.



**09 DINAMITZACIÓ ECONÒMICA, EMPRESA I OCUPACIÓ**

**\*19/09/01 Aprovació pla de treball i sol·licitud pròrroga AODL 2017-2018 (Exp. 833/2017)**

Justificació/Concepte:

En data 12 de juny de 2017 es va publicar la RESOLUCIÓ TSF/1322/2017, de 25 de maig, per la qual es va obrir la convocatòria per a l'any 2017 per a la concessió de subvencions destinades als Programes de suport al desenvolupament local, entre ells el Programa d'Agents d'Ocupació i Desenvolupament Local (AODL)

La Regidoria d'Empresa, Ocupació i Comerç considera que és fonamental la presència de l'AODL dins l'ajuntament, per tal de donar resposta a la necessitat del municipi d'una figura que dugui a terme accions per dinamitzar, promoure i executar polítiques i programes que afavoreixin la promoció econòmica de la Sénia, per assolir el creixement econòmic sostenible generador d'ocupació.

Les línies estratègiques incloses dins del Pla de Treball de l'AODL seran les següents:

- **LINEA ESTRATÈGICA 1: ESTIMULAR I DONAR SUPORT AL TEIXIT EMPRESARIAL PER ASSOLIR UN DESENVOLUPAMENT TERRITORIAL INTEGRAT**
  - **Programa 1:** Atenció a les empreses
  
- **LINEA ESTRATÈGICA 2: GESTIÓ I MILLORA DE LES ÀREES D'ACTIVITAT ECONÒMICA PER ASSOLIR UN DESENVOLUPAMENT TERRITORIAL INTEGRAT**
  - **Programa 2:** Promoció de les naus industrials buides i les parcel·les disponibles en polígons industrials
  
- **LINEA ESTRATÈGICA 3: SUPORT A LES PERSONES, MILLORA DE LA QUALITAT DE VIDA, L'OCUPACIÓ I LA PARTICIPACIÓ**
  - **Programa 1:** Serveis d'orientació socio-laboral ACTIVA'T (conjuntament amb Montsià Actiu)
  - **Programa 2:** Estratègia Territorial Montsià 2026 (conjuntament amb Montsià Actiu)

**Pel fins aquí exposat, la Junta de Govern Local acorda:**

1.- Aprovar la sol·licitud de pròrroga per a la contractació d'un agent de desenvolupament local per a l'any 2017-2018

2.- Aprovar el pla de treball anual de l'AODL d'acord amb les línies estratègiques.



**11 SERVEIS SOCIALS**

**\*19/11/01 Conveni amb la Fundació "La Caixa" pel projecte social "PAGS – La Sénia 2017" (Exp. 215/2017).**

Des de la Fundació "La Caixa" s'ha acceptat la proposta de la Regidoria de Benestar Social, Igualtat i Salut per col·laborar amb el Projecte d'Assessorament i Gestoria Social (PAGS) adreçat a persones amb problemes socioeconòmics i situació de vulnerabilitat, que precisen de suport gestor i assessorament en la realització de gestions administratives, tramitació de documents, assessorament fiscal i legal, i qualsevol altre tipus de gestió relacionada amb els documents de la família.

Procedeix per tant la firma del conveni de col·laboració entre Fundació "La Caixa" i l'Ajuntament per mig del qual la Fundació "La Caixa" aportarà 4.500 € al projecte,

Aquesta proposta ha estat dictaminada favorablement per unanimitat de la Comissió Informativa de Benestar Social, Igualtat i Salut de data 20 de juliol de 2017, amb el següent resultat:

vots a favor: 7 (4 FS-E, 2 PP i 1 PSC-CP)

vots en contra : 0

Abstencions : 0

**Pel fins aquí exposat, la Junta de Govern Local acorda:**

**PRIMER.** Aprovar el conveni de col·laboració entre l'Ajuntament de la Sénia i la Fundació Bancària Caixa d'Estalvis i Pensions de Barcelona, "la Caixa" per al desenvolupament del "Projecte d'Assessorament i Gestoria Social (PAGS) durant l'exercici 2017 autoritzant l'alcalde per a la signatura del mateix.

"REUNITS

D'una banda, la Sra. Tatiana Caro Le-gal, Directora d'Institucions a Tarragona de Caixabank, actuant en nom i representació de la Fundació Bancària Caixa d'Estalvis i Pensions de Barcelona, "la Caixa" (en endavant, Fundació Bancària "la Caixa"), entitat domiciliada a Barcelona, Avinguda Diagonal, 621-629, i amb NIF núm. G-58899998.

De l'altra, el Sr. Joan Moisès Reverté, actuant en nom i representació de L'Ajuntament de la Sénia (en endavant, l'Entitat), com a Alcalde, en virtut de la sessió de Constitució del Ple de data 13 de juny de 2015, entitat domiciliada al carrer Tortosa, 1 de LA SÉNIA, i amb NIF núm. P-4304500-D.

Les parts es reconeixen mútua i recíprocament, en la condició en què actuen, la capacitat legal suficient per a subscriure aquest Conveni i a aquests efectes,



## Ajuntament de la Sénia

### MANIFESTEN

I.- Que la Fundació Bancària “la Caixa”, contempla entre els seus objectius la realització d'obres benèfiques i socials, pròpies o en col·laboració amb institucions del país, atenent les diferents necessitats de la societat.

La missió de la Fundació Bancària “la Caixa” es contribuir al progrés de les persones i de la societat, amb especial incidència en els col·lectius més vulnerables, ja sigui a través de programes propis, aliances estratègiques o col·laboracions amb tercers, mitjançant actuacions eficients i, en el seu cas innovadores, avaluable en quant als seus resultats i susceptibles de ser transferides a altres entitats.

La Fundació Bancària “la Caixa” desenvolupa programes socials, educatius, culturals, científics i mediambientals amb una vocació transformadora.

II.- Que L'Ajuntament de la Sénia dins dels seus plans d'actuació i des de Serveis Socials té com a objectiu fomentar la solidaritat en tots els nivells de la societat, així com participar en el camp d'acció que afecta el bé comú dels ciutadans.

III.- Que és voluntat de les parts establir un marc de col·laboració en el qual es promogui la realització del Projecte d'Assessorament i Gestoria Social i en concret en el desenvolupament, per aquesta, del programa esmentat anteriorment.

De conformitat amb les anteriors manifestacions i d'acord amb la representació que ostenten, les parts acorden subscriure aquest conveni de col·laboració, que es regeix pels següents

### PACTES

#### Primer. Objecte del conveni

El present Conveni té per objecte establir el marc de la col·laboració entre la Fundació Bancària “la Caixa” i L'Ajuntament de la Sénia per afavorir el desenvolupament de les diverses activitats de caràcter cultural i social que aquesta última du a terme en el desenvolupament del seu objecte fundacional.

El projecte va adreçat a les persones amb problemes socioeconòmics i situació de vulnerabilitat, oferint-los un servei d'assessorament i gestoria que revertirà en una millora de la situació personal i familiar d'aquest col·lectiu.

#### Segon. Compromisos de L'Ajuntament de la Sénia

L'Ajuntament de la Sénia ha de destinar íntegrament l'import de l'aportació econòmica de la Fundació Bancària “la Caixa”, a la realització de les activitats objecte de la col·laboració.

Així mateix, ha d'aportar tots els recursos humans i materials necessaris per dur a terme el programa objecte d'aquest conveni i és l'únic responsable de l'acció.

A la finalització del mateix, ha de presentar a la Fundació Bancària “la Caixa”, a través del seu representant en la Comissió de Seguiment, un informe explicatiu de l'aplicació dels fons percebuts, com també dels resultats aconseguits.

#### Tercer. Compromisos de la Fundació Bancària “la Caixa”



## Ajuntament de la Sénia

Per al compliment de les finalitats expressades en el pacte anterior, la Fundació Bancària "la Caixa" es compromet a fer una aportació en favor de L'Ajuntament de la Sénia, de la quantitat de 4.500 euros (Impostos inclosos, si s'escau), que es farà efectiva mitjançant transferència a un compte bancari de CaixaBank obert a nom de L'Ajuntament de la Sénia, un cop presentat un document de sol·licitud de pagament.

### Quart. Comissió de Seguiment

Per al seguiment del desenvolupament d'aquest conveni, es podrà constituir una comissió paritària mixta de seguiment, integrada per representants de cadascuna de les parts signants, que establirà de comú acord les normes relatives al seu funcionament. A aquesta comissió li correspondran, entre d'altres funcions, les següents:

- Acordar la concreció de les activitats que cal dur a terme en compliment d'aquest conveni.
- Vetllar pel desenvolupament correcte del projecte i per les necessitats que puguin sorgir en la seva implementació.
- Avaluar l'acompliment dels objectius.
- Fer-ne el control i el seguiment i vetllar per l'aplicació correcta de l'aportació econòmica efectuada per la Fundació Bancària "la Caixa"
- Resoldre les qüestions que sorgeixin pel que fa als aspectes relatius a la difusió.
- Avaluar el resultat del projecte i de la col·laboració.

I en general, totes aquelles funcions que es desprenen d'aquest conveni i/o que les parts estimin convenients.

La Comissió de Seguiment celebrarà les pertinents reunions per al compliment de les funcions que l'hi són pròpies, prenent els acords que es considerin oportuns. Sense perjudici de l'anterior, la Comissió es podrà reunir, a requeriment de qualsevol de les parts, per tractar d'aquells assumptes que per la seva urgència o especificitat no es puguin ajornar fins a la propera reunió periòdica.

Els membres de la Comissió han de donar compte del resultat de la seva gestió a les seves institucions respectives.

### Cinquè. Tractament de dades de caràcter personal

De conformitat amb el que estableix la Llei orgànica 15/1999, de 13 de desembre, de Protecció de dades de caràcter personal (LOPD), i el Reial Decret 1720/2007, de 21 de desembre, pel qual se n'aprova el Reglament de desenvolupament, els legals representants de les parts, reconeixen quedar informats i consentir, que les dades personals reflectides en el present conveni, així com les que es generin amb motiu de la relació, seran incorporades a un fitxer de cada part respectivament, amb la finalitat de gestionar la referida relació contractual descrita en el present Conveni. Qualsevol de les parts podrà exercitar els seus drets d'accés, rectificació, cancel·lació i oposició, dirigint-se per escrit a les adreces indicades. Així mateix, les parts fan constar de forma expressa que s'abstindran de fer cap tipus de tractament de les dades personals de què disposin com a conseqüència de la signatura d'aquest conveni, llevat del que sigui estrictament necessari per a les seves finalitats. En aquest sentit es comprometen, especialment, a no cedir a terceres persones les dades esmentades o els arxius que les contenen, així com també a mantenir-ne una estricta confidencialitat.



## Ajuntament de la Sénia

S'acorda expressament que totes les dades o informació que l'Entitat comuniqui a Fundació Bancària "la Caixa" en relació amb el projecte o programa objecte d'aquest conveni seran dades dissociades, és a dir, dades que no permetin la identificació de cap persona física i que, per tant, queden excloses de l'aplicació de la normativa de protecció de dades. En particular, mantindran informada a la Fundació Bancària "la Caixa" de la evolució del projecte mitjançant dades de caràcter quantitatiu, numèric i/o percentual.

Sense perjudici de l'anterior, l'Entitat declara que complirà, sota la seva única i total responsabilitat, totes les obligacions que li siguin exigibles en aplicació de la normativa de protecció de dades de caràcter personal, entre elles, la de complir amb els requisits d'informació disposats a l'article 5 de la LOPD, i d'obtenir el consentiment dels titulars de les dades que seran objecte de tractament, quan la citada Llei així ho estableixi. Així mateix, aplicarà les mesures de seguretat que la llei estableixi, i mantindrà indemne la Fundació Bancària "la Caixa" de qualsevol indemnització i/o sanció reclamades per terceres persones, incloent-hi les autoritats i els organismes competents.

### Sisè. Difusió

Un cop ho hagi consensuat amb la Fundació Bancària "la Caixa", l'Entitat es compromet a difondre la seva col·laboració en els documents i actes de difusió de les activitats que es duguin a terme amb càrrec a la dotació efectuada per aquesta, i en la seva memòria anual. La Fundació Bancària "la Caixa" haurà d'aprovar prèviament, si escau, la utilització de la seva imatge corporativa i l'ús dels seus signes distintius, com també l'abast de la seva possible participació en actes o activitats de caràcter públic.

Per la seva banda, la Fundació Bancària "la Caixa" pot fer la difusió que estimi convenient de la col·laboració que es regula mitjançant aquest conveni, després d'haver obtingut l'aprovació de l'Entitat pel que fa a l'ús de la seva imatge corporativa i dels seus signes distintius.

### Setè. Vigència del conveni

Aquest conveni tindrà una durada des de la data de la seva signatura fins al 31.12.2017.

### Vuitè. Causes de resolució anticipada

Són causes de resolució anticipada d'aquest conveni:

- L'incompliment de qualsevol de les seves clàusules per alguna de les parts.
- L'acord mutu de les parts.
- La denúncia de qualsevol de les parts.
- L'entrada en vigor de disposicions legals o reglamentàries que n'impedeixin el seu compliment.

En cas que es produís la resolució anticipada d'aquest conveni, no es lliuraran les quantitats convingudes a partir de la data de la resolució. En el supòsit de resolució anticipada per causes imputables a l'Entitat, aquesta haurà de retornar les quantitats lliurades que no s'hagin destinat a les finalitats del conveni.

### Novè. Cessió

Aquest conveni és personal entre les parts i no podrà ser cedit, totalment o parcialment, per cap d'aquestes sense el consentiment per escrit de l'altra part.



## Ajuntament de la Sénia

Desè. Llei aplicable i submissió

Aquest conveni s'interpretarà d'acord amb la legislació espanyola. En particular, té naturalesa de conveni de col·laboració empresarial en activitats d'interès general a l'empara de l'article 25 de la Llei 49/2002, de 23 de desembre, de règim fiscal de les entitats sense finalitats lucratives i incentius fiscals al mecenatge.

Les controvèrsies que puguin sorgir sobre la interpretació, la modificació, la resolució i els efectes que es puguin derivar d'aquest conveni s'han de resoldre entre les parts, esgotant totes les formes possibles de conciliació per tal d'arribar a un acord amistós extrajudicial. Si no fos possible, els òrgans jurisdiccionals competents de la ciutat de Barcelona seran competents per a conèixer les qüestions litigioses, renunciant les parts de forma expressa al seu propi fur si fos un altre.”



## Ajuntament de la Sénia

**\*19/11/02 Quota anual Fons Català de Cooperació al Desenvolupament. Exercici 2017 (Exp. 867/2017)**

Justificació/Concepte:

Entre les propostes de cooperació internacional que té el Fons Català de Cooperació al Desenvolupament, del qual aquest Ajuntament n'és soci, per part de la Regidoria de Benestar Social, Igualtat i Salut es considera oportú destinar una donació al projecte que tenen obert per donar suport socioeducatiu i emocional als refugiats a Grècia,

**Pel fins aquí exposat, la Junta de Govern Local acorda:**

PRIMER. Aprovar la participació econòmica de l'Ajuntament de la Sénia en el projecte del Fons Català de Cooperació al Desenvolupament titulat PROJECTE 3059. PROGRAMA SOCIOEDUCATIU I DE RECUPERACIÓ EMOCIONAL PER ALS REFUGIATS A GRÈCIA – PROJECTE XEFLIS amb un import de 400 € amb càrrec a la partida 231.480.00

I no havent més assumptes a tractar, l'alcalde dóna per acabada la sessió, essent les vint hores i trenta minuts del vint-i-quatre de juliol de dos mil disset de tot el qual jo, la secretaria, emeto aquesta acta.

La secretària acctal.,

Míriam Muñoz Vidal

Vist-i-plau,

Alcalde

Joan Moisès Reverté

*(signatures electròniques i data al marge)*